

LED High Bay

LED HIGH BAY DL ECO 150W P23843

La luminaria ECO High-Bay START es una versión económica de una campana, con diseño moderno y de alta luminosidad.

CARACTERÍSTICAS

Diseño moderno para mejorar la calidad de iluminación.

Estructura compacta y robusta con chip LED de alta eficiencia, confiabilidad y consistencia

Driver de alta calidad, seguridad y fiabilidad

APLICACIONES

Bodegas, hangares y plantas de producción

Instalaciones interiores con alturas de montaje considerables



Ultra Resistente

**DATOS ÓPTICOS**

Temperatura de color	6500 K
Flujo luminoso	18000 lm
Ángulo de apertura	120°
Tipo de distribución	Directa simétrica
Reproducción de color (IRC)	>70
Vida útil	25000 h L70
Eficacia	120 lm/W

DATOS FÍSICOS

Acabado	Negro
Grado de protección	IP65
Dimensiones (DxH)	Φ260x88 mm
Peso neto	2 Kg
Tipo de montaje	Sobreponer
Chasis	Aluminio inyectado
Tipo de lentes	PMMA
Temperatura de operación Ta	-25°C ~ +45°C

DATOS ELÉCTRICOS

Potencia de entrada	150 W
Tensión de operación	100-240 V 50/60 Hz
Corriente de entrada	0.68 A @ 220 V
Factor de potencia	>0.9
Distorsión armónica (THD)	<20%
Tipo de driver	Corriente constante
Atenuable	No

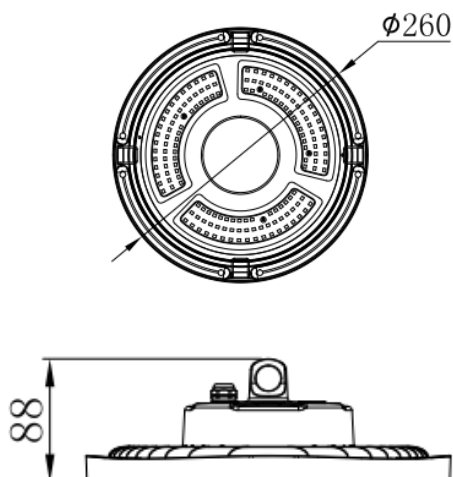
DIMENSIONES**FOTOMETRÍA**